

### DESCRIPCIÓN / DESCRIPTION

#### LUMINARIAS URBANAS

Gama de luminarios viales con tecnología LED fáciles de instalar y mantener. Fabricados en aluminio y acabados con pintura electrostática, con lente PMMA. Ideales para iluminar áreas al aire libre, tales como: Estacionamientos, calles, áreas industriales, etc.

Fotocelda y adaptador articulado como accesorios opcionales.

### APLICACIÓN / APPLICATION



### CARACTERÍSTICAS / CHARACTERISTICS



115 LM / W



50,000 Hrs

*Rendimiento de 50 000 horas a temperatura ambiente de 25°C*



#### Luminaria para vialidades

Referencia	Potencia
ACR2-050-**	50W
ACR2-060-**	60W
ACR2-080-**	80W
ACR2-100-**	100W
ACR2-120-**	120W

Type III Short

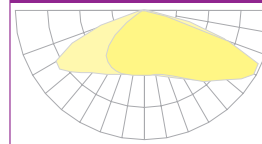

Type III Medium

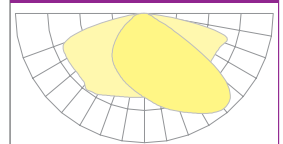

\* Más potencias bajo pedido. Consulte con su asesor de ventas para más información.



DIMENSIONES / DIMENSIONS

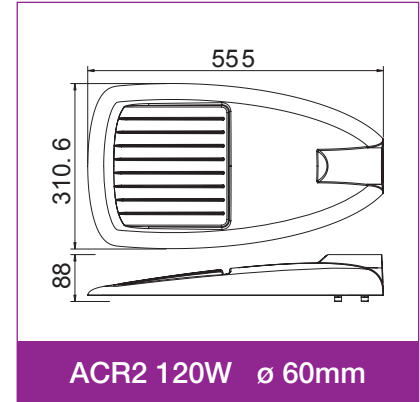
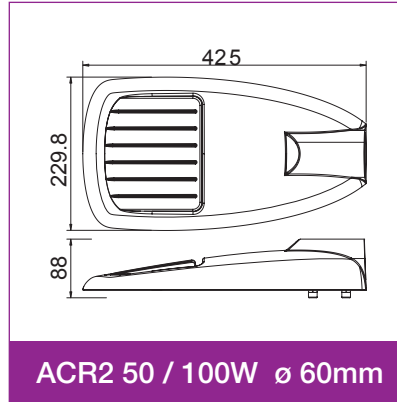
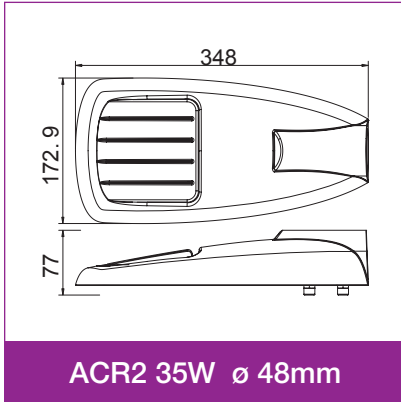

ACCESORIOS / OPTIONAL ACCESORIES

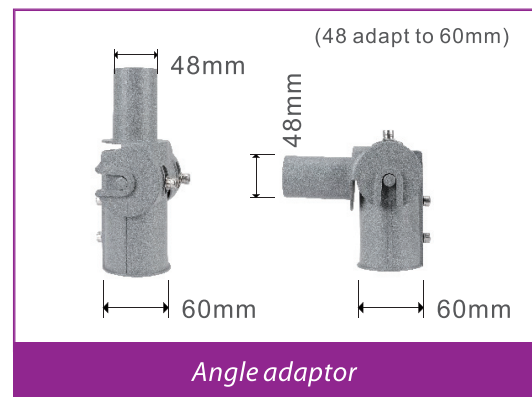
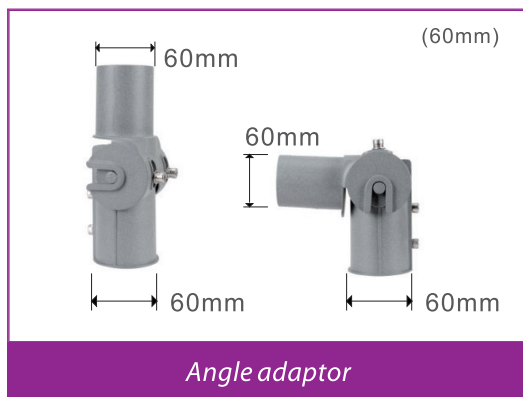
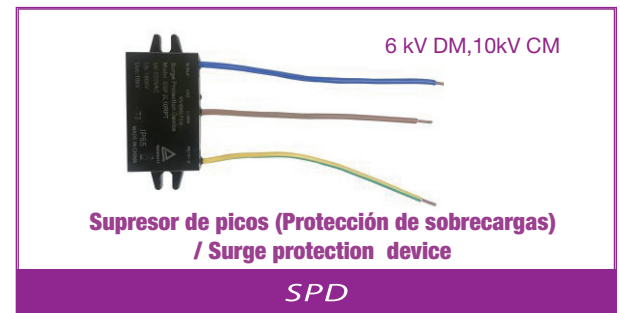
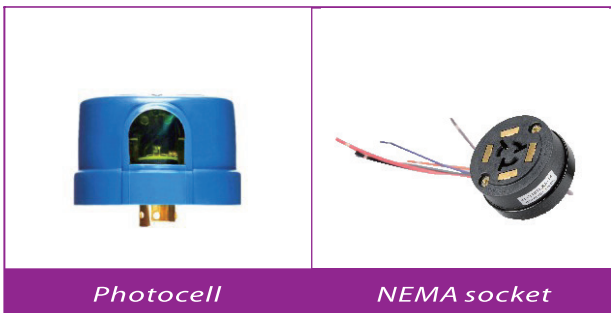

NOMENCLATURA / NOMENCLATURE

